

3589 GT:

Ecurie Endeavour (Col. Hoare) Parkes, 3e Tourist Trophy 1962

Rosebud Racing: Innes Ireland, 2e Nassau Tourist Trophy 1962, dnf 3h Daytona 1963, 6e 12h Sebring 1963

La mythique GTO!

Pour reproduire les 33 châssis à carrosserie "1962/1963", il nous faudra 26 références, pour 22 moules de caisse reproduisant les moindres détails les différenciant, et 16 planches de décalcomanies, chaque voiture ayant la plupart du temps au moins deux décorations possibles. Vérifiez vos pièces à l'ouverture de la boîte, et lisez attentivement les instructions avant de commencer le montage. Check up all parts against list, and read attentively instructions before starting assembly

**Pièces résine:**

- 1 coque #1 *Blu Scuro/blanc ou Bleu metal clair*
- 1 chassis #2 *noir satiné, habitacle aluminium anodisé or*
- 2 sièges #3 *bleu roi*
- 1 tableau de bord #4 *Noir satiné*
- 2 cadres de portes (G&D) #5 *aluminium anodisé or*
- 2 portes (G&D) #6 *Couleur caisse, intérieur aluminium anodisé or*
- 2 pots d'échappement longs #9 *Gun metal*
- 4 embouts d'échappement #10 *Gun metal*

**White Metal:**

- 1 bouchon de réservoir #11

**Pièces tournées:**

- 1 moyeu de volant #12
- 6 feux arrières et avant #13
- 3 feux de plaque #14
- 2 phares #15
- 1 levier de vitesse #16

**Divers:**

- 2 roues fil avant #17
- 2 roues fil arrière #18
- 2 pneus avant #19
- 2 pneus arrière #20
- 2 demi-volants plastiques #21
- 2 axes 1.5mm #22
- tige 1mm pour tuyau huile #23
- 2 épingles pour renforts intérieur #24
- 2 vis
- 2 plexis de phares thermoformés
- 1 pare-brise thermoformé
- 3 prises d'air de capot thermoformées
- 2 prises d'air de capot thermoformées (Sebring)
- 1 feu de toit
- 1 planche de photodécoupe nickelée
- 2 planches de photodécoupe maillechort
- 1 planche de decals 3589GT

**Resin parts:**

- 1 body #1 *Blu Scuro/White, or light metal blue*
- 1 chassis #2 *satin black, cockpit=Golden Silver*
- 2 seats #3 *medium blue*
- 1 dashboard #4 *Satin black*
- 2 doors frames #5 *Golden Silver*
- 2 doors #6 *Body color, inside golden silver*
- 2 exhaust pipes #9 *Gun metal*
- 4 exhaust snaps #10 *Gun metal*

**White metal**

- 1 fuel cap #11

**Machined parts:**

- 1 steering wheel hub #12
- 6 rear lights #13
- 2 id. lights #14
- 2 headlights #15
- 1 gear stick #16

**And...**

- 2 front wired wheels #17
- 2 rear wired wheel #18
- 2 front tyres #19
- 2 rear tyres #20
- 2 plastic half-rims of steering wheel #21
- 2 axles 1.5mm #22
- rod 1mm for oil tube #23
- 2 pins as inside braces #24
- 2 screws
- 2 vacformed headlights covers
- 1 vacformed windscreen
- 3 vacformed bonnet scoops
- 2 vacformed bonnet scoops (Sebring)
- 1 roof light
- 1 sheet of plated p/e parts
- 2 sheets of silvernickel p/e part
- 1 sheet of decals 3589GT

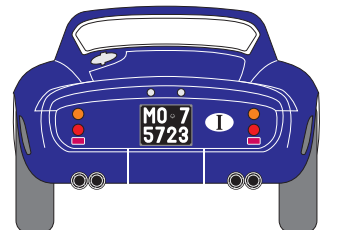
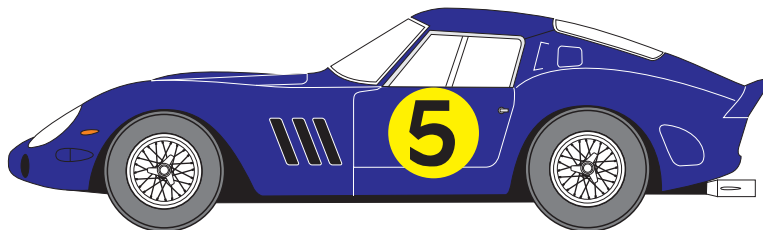
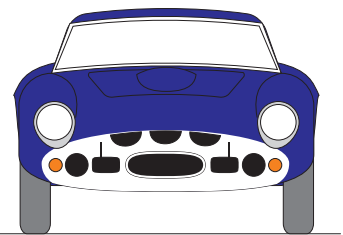
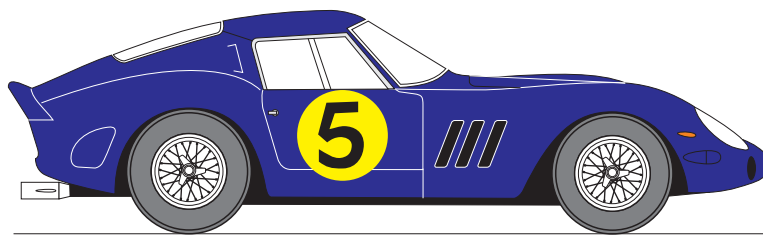

Si vous avez des problèmes, ou des suggestions à nous faire, n'hésitez pas: Contactez-nous!

Any problem? Suggestion?  
Feel free to contact us:

**RENAISSANCE**

33ter rue Emile Zola  
59496 Salomé  
France  
Tél: +33 (0)3 20 49 97 89  
Fax: +33 (0)3 20 49 87 68  
www.renaissance-models.com

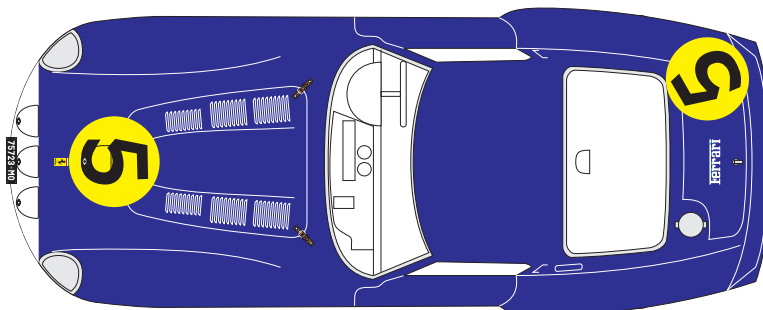

Tourist Trophy 1962, Goodwood  
M. Parkes, 3e

- A1= Grille de levier de vitesse / gear grille
- A2= Tableau de bord **Noir Satiné** / dashboard **Satin black**
- A3= Tableau d'interrupteurs droit, conduite à gauche **Noir Satiné** / RH jacks board LHD **Satin black**
- A4(x2+1)= attache-capot/ fasteners
- A5(x2)= papillon de roue droite / RH knock off cap
- A6(x2)= clignotants / turnlights
- A7(x2)= papillon de roue gauche / LH knock off cap
- A8= calandre (selon modèle) / calandar (depends on model)
- A9(x2+1)= attache-capot/ fasteners
- A10(x2+1)= attache-capot/ fasteners
- A11= Tableau d'interrupteurs gauche, conduite à gauche **Noir Satiné** / LH jacks board LHD **Satin black**
- A12= Tableau d'interrupteurs gauche, conduite à droite **Noir Satiné** / LH jacks board RHD **Satin black**
- A13= Tableau d'interrupteurs droit, conduite à droite **Noir Satiné** / RH jacks board RHD **Satin black**
- A14(x2)= disques de freins arrière / rear brake discs
- A15(x2)= disques de freins avant / front brake discs
- A16(x3)= poignées de portes et coffre / doors and luggage handles
- A17(x4+1)= embases d'attache-capot / fasteners bases
- A18(x2)= catadioptrés / rear lights
- A19(x2)= feux antibrouillard (selon modèle) / foglights (depends on model)
- A20(x2)= feux antibrouillard (selon modèle) / foglights (depends on model)
- A21= calandre (selon modèle) / calandar (depends on model)
- A22= poignée de capot / bonnet handle
- A23= volant / steering wheel
- A24= calandre (selon modèle) / calandar (depends on model)
- A25= pédale d'accélérateur / gas throttle
- A26= pédale de frein / brakes pedal
- A27= rétroviseur intérieur (selon modèle) / inside mirror (depends on model)
- A28= repose-pied / footrest
- A29= contact / ignition key
- A30(x2)= grilles de capot / bonnet grilles
- A31(x5)= bases de feux de plaque (selon modèle) / id.lights bases(depends on model)
- A32(x3)= attaches de pare-brise? 3387GT screen clips?
- A33(x2)= essuie-glaces / wipers
- A34(x2)= grilles d'extracteurs arrière (selon modèle) / rear scoops grilles (depends on model)
- A35(x2)= grilles d'extracteurs arrière (selon modèle) / rear scoops grilles (depends on model)
- A36(x2)= grilles d'extracteurs arrière (selon modèle) / rear scoops grilles (depends on model)
- A37= pédale d'embrayage / clutch pedal
- B1= déflecteur à moustiques (selon modèle) / flies screen (depends on model)
- B2= intérieur de porte droite / RH door inner
- B3= levier de pédale d'embrage / clutch pedal frame
- B4(x2)= garde-boues (selon modèle) **couleur caisse**/ mudguards (depends on model)**Body color**
- B5= trappe d'huile gauche (conduite à droite) **couleur caisse** / LH oil filler (RHD) **Body color**
- B6= intérieur de porte gauche / LH door inner
- B7(x4)= supports lève-vite **couleur caisse** / lift-off jacks **Body color**
- B8= conduit d'air capot avant (selon modèle) **couleur caisse** / air scoop (depends on model)**Body color**
- B9= entourage de vitre latérale / side window surround
- B10= entourage de phare droit / RH headlight cover surround
- B11= protection de réservoir (selon modèle) / fuel tank cover (depends on model)
- B12= entourage de vitre latérale / side window surround
- B13= entourage de phare gauche / LH headlight cover surround
- B14= déflecteur à moustiques (selon modèle) / flies screen (depends on model)
- B15= déflecteur à moustiques (selon modèle) / flies screen (depends on model)
- B16= déflecteur à moustiques (selon modèle) / flies screen (depends on model)
- B17= déflecteur à moustiques (selon modèle) / flies screen (depends on model)
- B18(x3)= trappes avant (selon modèle) **couleur caisse** / front covers (depends on model) **body color**
- B19= levier de pédale de frein / brakes pedal frame
- B20= entourage de pare-brise / windscreen surround
- B21= entourage de lunette arrière / hatch surround
- B22= trappe d'eau **couleur caisse** / water filler **Body color**
- B23= trappe d'huile droite (conduite à gauche) **couleur caisse** / RH oil filler (LHD) **Body color**
- B24(x2)= trappes d'extracteurs arrière(selon modèle) **couleur caisse**/ rear scoops covers(depends on model) **Body color**
- B25(x2)= grilles d'extracteurs arrière(selon modèle) **couleur caisse**/ rear scoops grilles(depends on model) **Body color**
- B26= protection d'échappement(selon modèle) **couleur caisse** / snaps covers(depends on model) **Body color**
- C1= plaque d'immatriculation avant / front id. plate
- C2= logo
- C3(x4)= intérieur des snaps d'échappements / exhausts snaps inner
- C4(x2)= garde-boues (selon modèle) **couleur caisse**/ mudguards (depends on model)**Body color**
- C5= plaque d'immatriculation arrière / rear id. plate
- C6(x2)= grilles d'extracteurs arrière(selon modèle) **couleur caisse**/ rear scoops grilles(depends on model) **Body color**
- C7= rétroviseur intérieur (selon modèle) / inside mirror (depends on model)

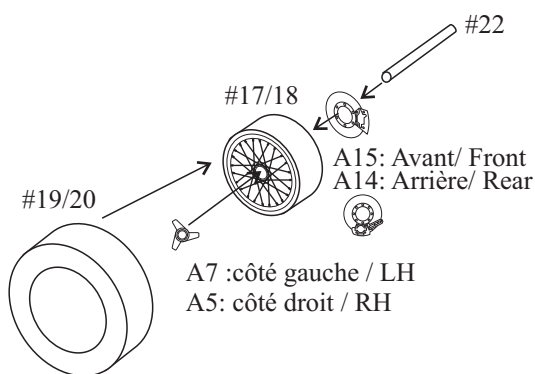
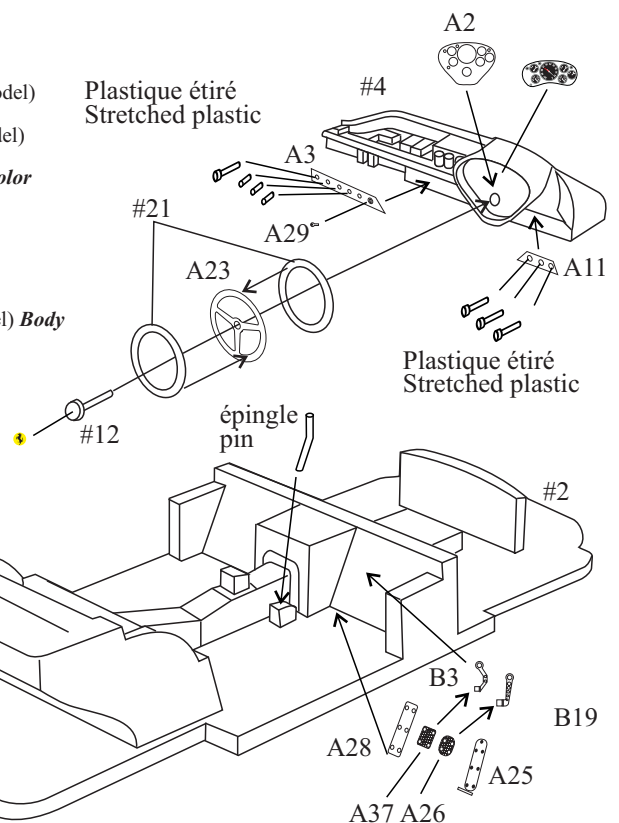
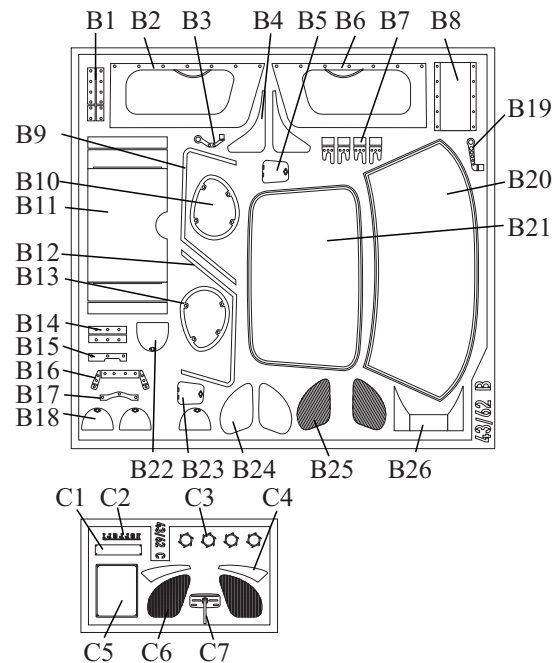
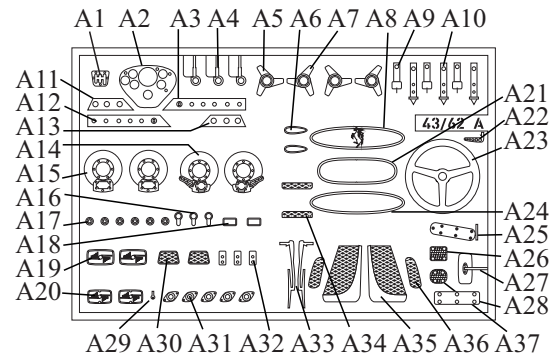

**Vitrages:** Si comme nous, vous ne désirez pas utiliser le thermoformage, voici une recette: posez les photodécoupes à l'envers sur une feuille de papier; pulvérisez dessus de la colle en bombe (3M, par ex.), prenez les pièces à l'aide d'une pince brucelles et posez-les en appuyant bien sur une feuille de rétroprojection très fine (Schwann 0.1mm). Une fois secs, découpez les vitres. Pour le pare-brise, mettez en forme à l'aide d'un manche rond ou "au doigt" avant de coller en place, à l'aide d'une colle forte transparente (colle à rustines, ou époxy 2 composants).

**Windows:** If you don't want to use the vacformed parts, here is a way: Put the p/e parts over a sheet of paper, spray some desk-glue (3M, for example), then put the parts over a thin transparency film (Schwann 0.1mm). When dry, cut around to get clear and clean windows...For windscreen, form it by hand or using a rounded tool before fixing

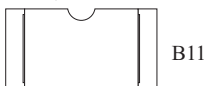
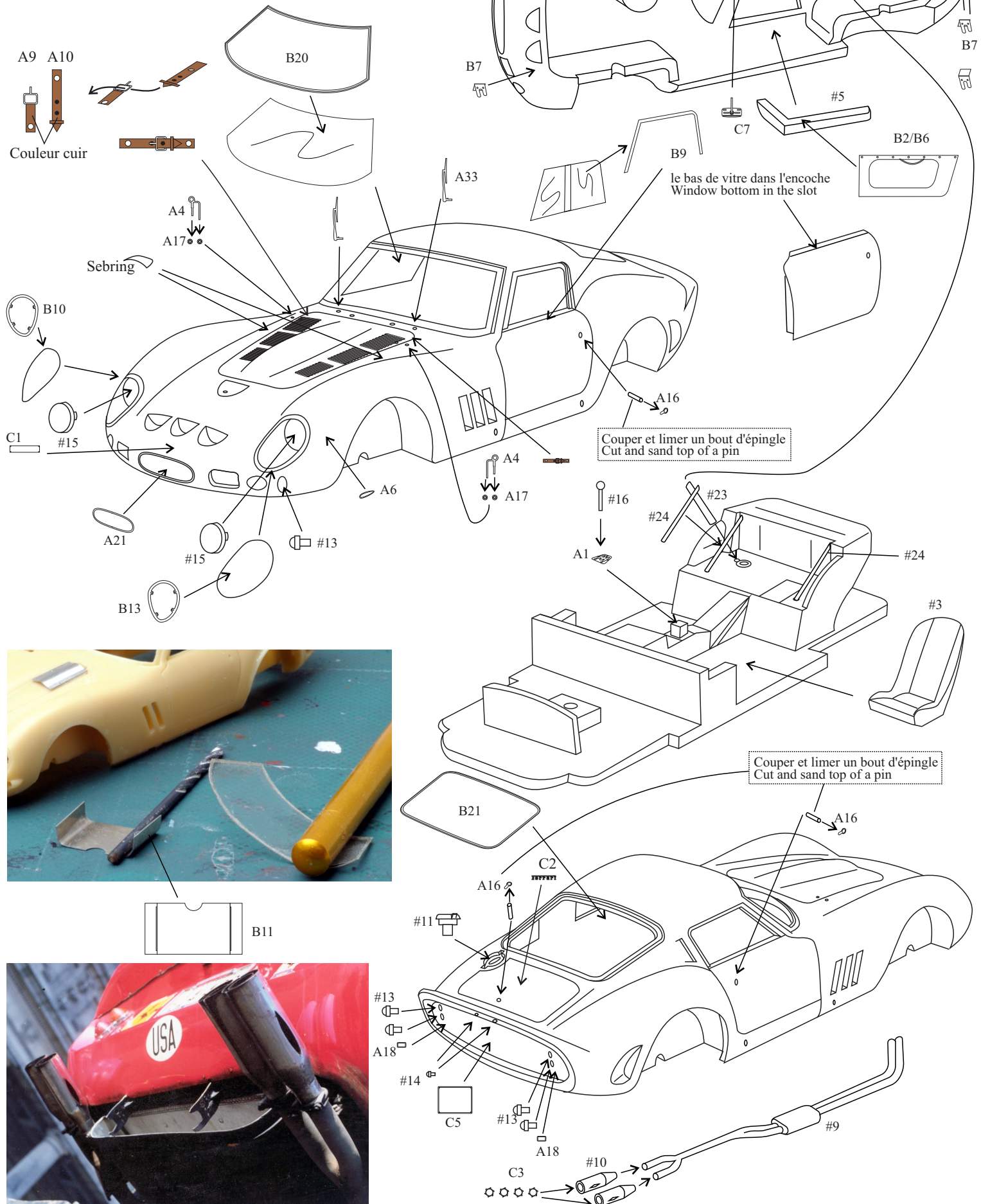

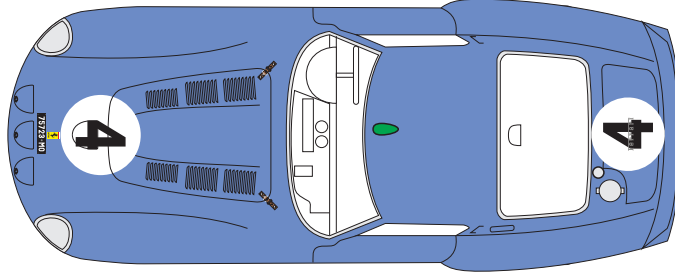
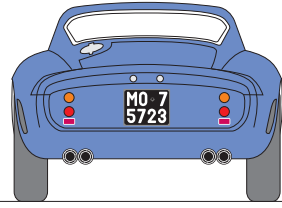
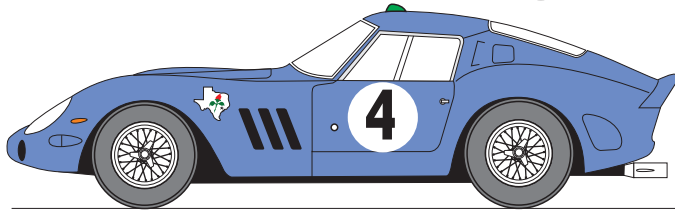
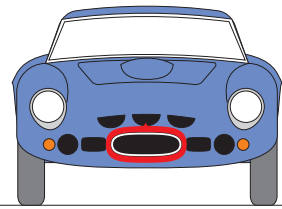
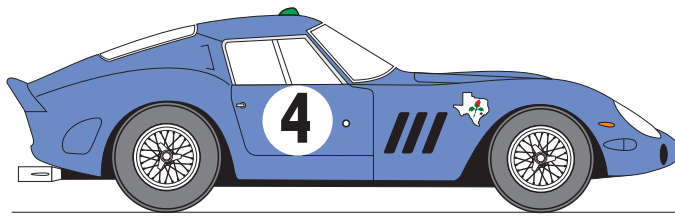

Nassau Tourist Trophy 1962:  
2e Ireland

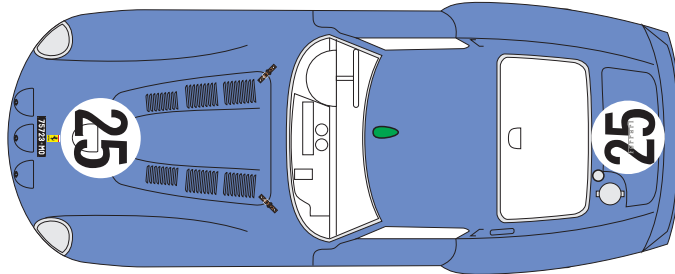
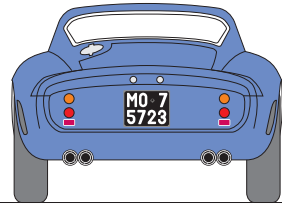
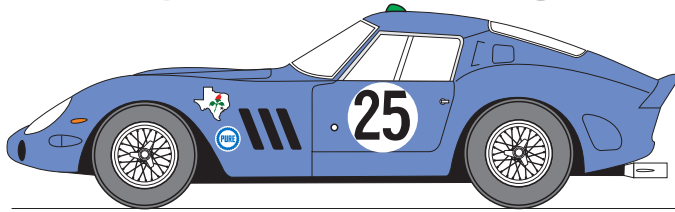
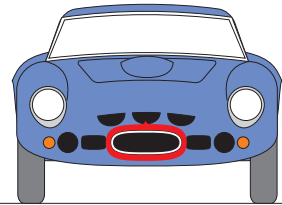
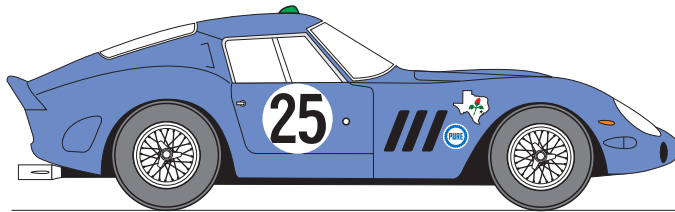

3H Daytona 1963:  
Dnf Ireland

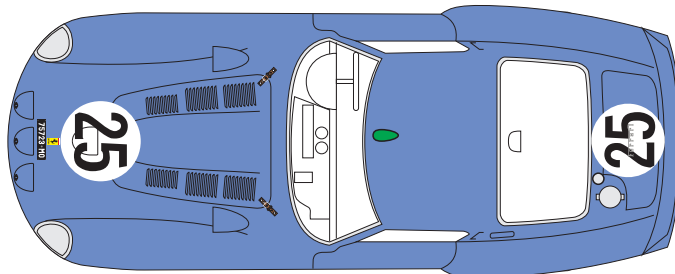
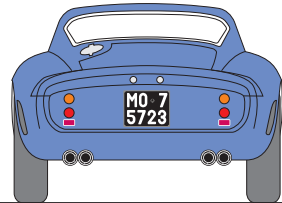
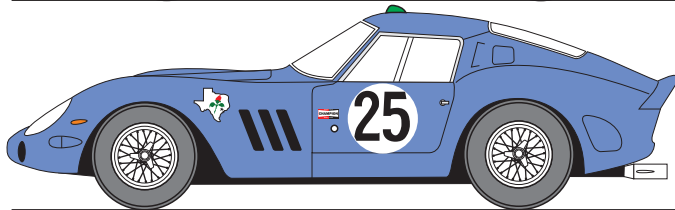
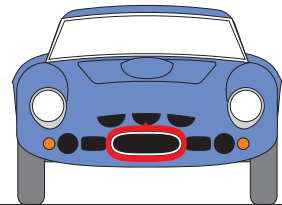
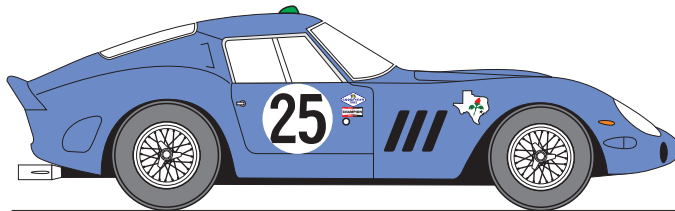

12 Heures de Sebring 1963:  
6es Ginther/Ireland