

Intégral! 049b

Porsche 911 SC " Géant Casino"

Béguin-Lenne,
1ers aux 24 Heures d'Ypres 1979
1ers au rallye d'Antibes 1979
1ers au rallye d'Armor 1979
Ab. au Tour de Corse 1979

Vérifiez vos pièces et lisez attentivement la notice avant de commencer le montage.
Check all parts and read attentively instructions before start assembly

Pièces résine:

1 coque **Blanc / Rouge**
1 capot moteur **Rouge**
1 spoiler **Blanc**
1 lame caoutchouc de spoiler **noir satiné**
1 lame haute de spoiler **Blanc**
1 dessous de pare-chocs arrière **Blanc**
2 butoirs de pare-chocs arrière **noir satiné**
2 soufflets de pare-chocs arrière **noir satiné**
2 rétroviseurs **noir satiné**
1 portière gauche **Blanc/rouge**
1 habitacle **noir satiné**
1 tableau de bord **noir satiné**
2 sièges **noir satiné**
1 levier de vitesse **noir satiné**
1 arceau **noir satiné**
1 rampe de phares **rouge**
4 "oscar" **noir satiné**
2 enjoliveurs phares US **Chrome White Metal**

2 poignées de portes **noir satiné**
1 axe de roues braquées

Pièces tournées:

2 extincteurs **rouge**
2 jantes 15" avants
2 jantes 15" arrières
2 pots d'échappement
1 pied d'antenne

Divers:

2 pastilles de phares
1 thermoformage de vitres
2 pneus avants
2 pneus arrières
1 axe
2 vis
1 antenne
2 1/2 jantes de volant
1 planche de photodécoupe de vitres
1 planche de photodécoupe nickelée
1 jeu de 4 inserts photodécoupés

Resin parts:

1 body **White / Red**
1 rear bonnet **Red**
1 spoiler **White**
1 front bumper **Satin black**
1 upper part of front bumper **White**
1 under part of rear bumper **White**
2 small LH & RH rear bumpers **Satin black**
2 LH & RH rear gussets **Satin black**
2 mirrors **Satin black**
1 LH door **White / Red**
1 cockpit **Satin black**
1 dashboard **Satin black**
2 seats **Satin black**
1 gear lever **Satin black**
1 roll-cage **Satin black**
1 spotlights pod **Red / Black**
4 spotlights **Satin black**
2 US headlights rims **Plated White Metal parts**

2 door handles **Satin black**

1 steered axle

Machined parts

2 fire extinguishers **Red**
2 15" front wheels
2 15" rear wheels
2 exhausts pipes
1 aerial base

And...

2 headlights lenses
1 vacformed windscreens & windows
2 front tyres
2 rear tyres
1 axle
2 screws
2 half-rims of steering wheels
1 aerial
1 sheet of p/e windows surrounds
1 sheet of p/e plated parts
1 sheet of p/e wheels bottoms

Pièces photodécoupées / Photoetched parts:

P1(x2)= feux arrières **orange & rouge vitrail** / Rear lights **Stained orange & red**
P2(x2)=coupe-circuit **rouge** / switch-off **red**
P3=catadioptr Porsche **rouge vitrail** / Porsche light **stained red**
P4(x4)= disques de freins / disc brakes
P5(x4)= étriers de freins **or** / Calipers **gold**
P6(x2)= dispositif de refroidissement par eau des freins avants / Water-cooling device for front brakes
P7=pédalier / pedals
P8= radiateur / front cooler
P9= support de frein à main / handbrake frame
P10(x4)= attaches de harnais / belts fixations
P12(x4)= bases d'attache-capot / Fasteners bases
P13= repose-pieds pilote / driver footrest
P14=non utilisé ici / no use for this model
P18= repose-pieds copilote/co-driver footrest
P19(x6)= attaches de pare-brise / screen clips
P20(x2)= non utilisé ici / no use for this model
P21= non utilisé ici / no use for this model
P22(x2)= clignotants avants **orange vitrail** / front turnlights **stained orange**
P23(x2)= fermoir de harnais / belts locking
P24(x8)= boucles de harnais / seat belts buckles
P26= coupe-circuit intérieur **rouge** / inside switch-off **red**
P27(x6)= attaches-capots / bonnet fasteners
P28= grille de spoiler **noir** / spoiler grille **black**
P29(x4)= réglages de harnais /
P30(x2)= non utilisé ici / no use for this model
P32(x2)= rétros / mirrors
Peindre en noir satiné / Paint Satin black:
P11(x4)= supports "Oscars" / ad. headlights fixations
P15(x2)= lames de pare-chocs arrière / rear bumper plates
P16= volant / steering wheel
P17(x2)= lames de bas de caisse / side ? (Help!)
P25= grille de capot arrière / rear bonnet grille
P31= rétroviseur intérieur / inside mirror
B1-B2-B4-B5= entourages de vitres / windows surrounds
B3(x2)= essuie-glaces / wipers

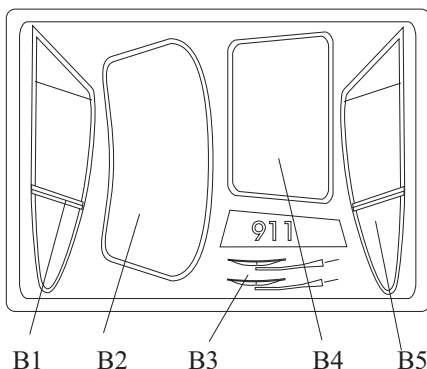
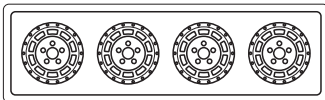

Des problèmes? Des suggestions?
N'hésitez pas: Contactez-nous!
Any Problem? Suggestion? Please, contact us:

RENAISSANCE



33ter rue Emile Zola
59 496 Salomé
FRANCE
Tel: +33 (0)3 20 49 97 89
Fax: +33 (0)3 20 49 87 68

www.renaissance-models.com

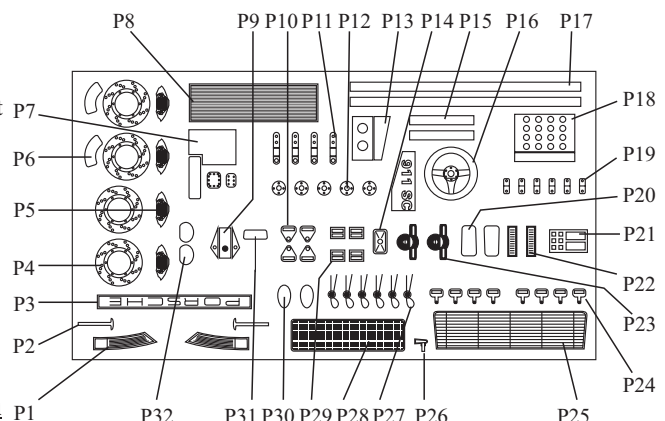

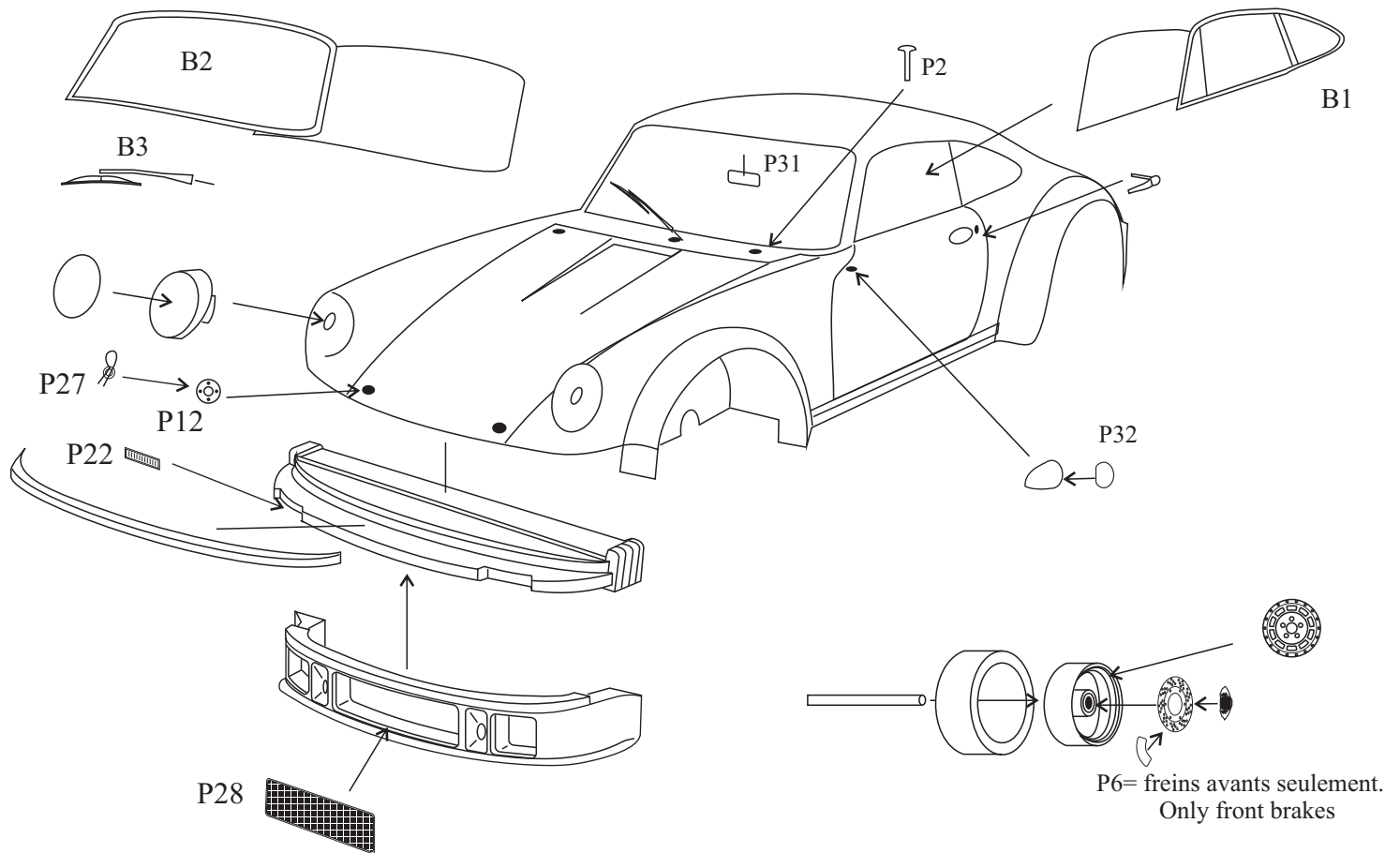
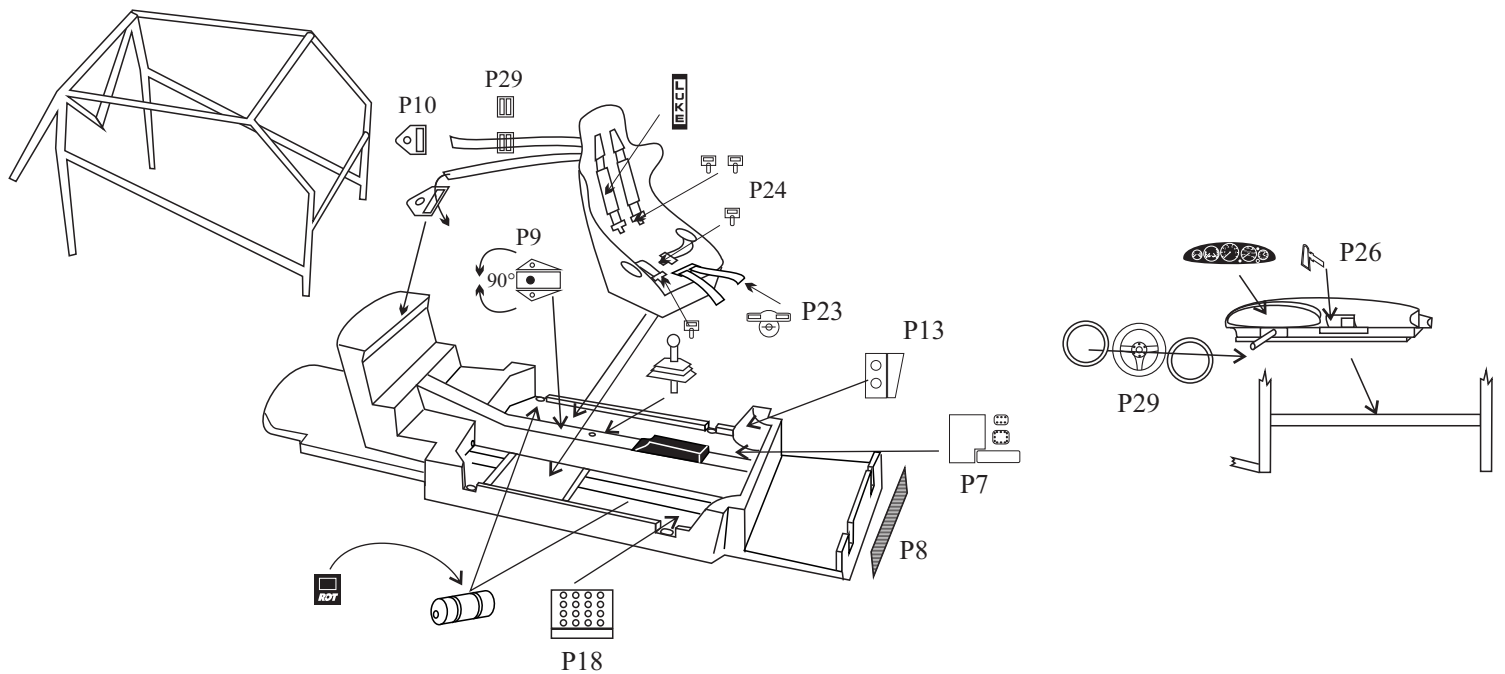

Avant Peinture: Ebavurez soigneusement et ajustez si nécessaire les pièces de spoiler et le capot arrière.

Intérieur: Fabriquez les ceintures en découpant de fines lanières dans du plomb provenant d'une bouteille de bon vin (avant 1992!), et enfiler-les dans les boucles P23-24. Repliez les côtés du support P9 de frein à main; pour fabriquer celui-ci, prenez un morceau de fil téléphone noir. Dénudez-le sur 1 cm environ, et utilisez cette partie dénudée comme étant le levier, la poignée étant une longueur de fil complet de 6mm...Après avoir collé les différentes pièces sur le châssis, collez le siège garni de son harnais, collez l'arceau puis le tableau de bord sur l'arceau.

Vitrages: Si comme nous, vous ne désirez pas utiliser le thermoformage, voici une recette: Après avoir peint les photodécoupes B1-2-4-5 en noir, posez-les (sèches!) à l'envers sur une feuille de papier; pulvérisez dessus de la colle en bombe (3M, par ex.), prenez les pièces à l'aide d'une pince brucelles et posez-les en appuyant bien sur une feuille de rétroprojection très fine (Schwann 0.1mm). Une fois secs, découpez les vitres. Pour le pare-brise, mettez en forme "au doigt" avant de coller en place, à l'aide d'une colle forte transparente (colle à rustines, ou époxy 2 composants).

Attaches-capots: Percez les emplacements à 0.6mm, découpez de petits bouts d'âme de fil téléphone que vous collez dans les trous réalisés; enfiler-y les bases P12 puis les attaches P27.

Capot arrière: Peignez le fond en gris foncé pour faire "ressortir" la grille noire.

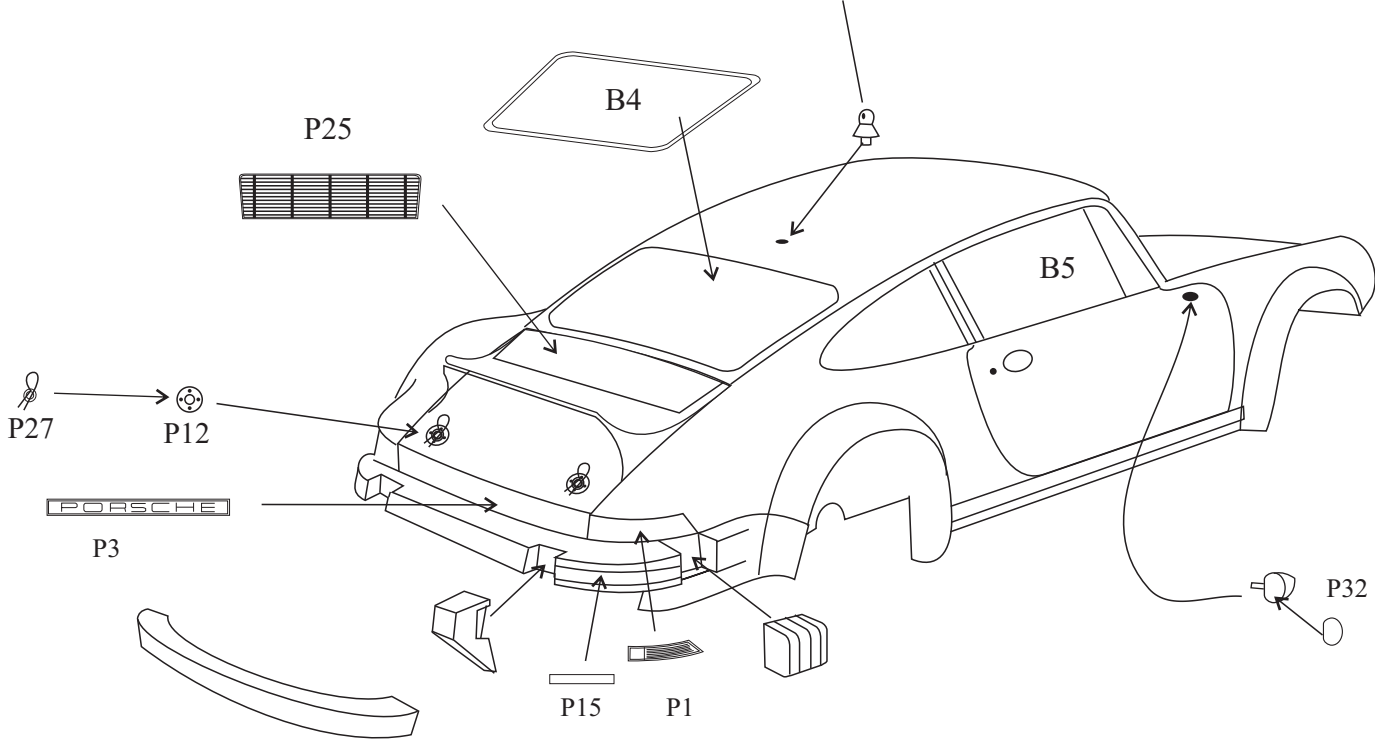

Before painting: Clean off any part, adjust if necessary the parts of spoiler and rear bonnet.

Cockpit: To make the seat belts: Cut some straps from metal seal, from the cap of a bottle of good (French) wine (Before 1992, if possible); you can also use adhesive tape, but not the same result... Thread the straps through the buckles P23-24. Glue the seat fitted with belts; rear ones locate usually over rear shelf. To make the handbrake, cut off the plastic rim of some telephonic wire. The metallic enter will be the lever, the handle will be 6 mm of complete wire (Black, if possible)

Windows: If you don't want to use the vacformed parts, here is a way: When p/e parts are painted and dry, put them over a sheet of paper, spray some desk-glue (3M, for example), then put the parts over a thin transparency film (Schwann 0.1mm). When dry, cut around to get clear and clean windows... For windscreen, form it by hand before fixing.

Fasteners: Drill 0.6mm the holes, cut off some rods from telephone wire (only center), and thread the bases P12 then fasteners P27.

Rear bonnet: Paint dark grey the bottom of grille for a best looking...

1ers aux 24 Heures d'Ypres 1979

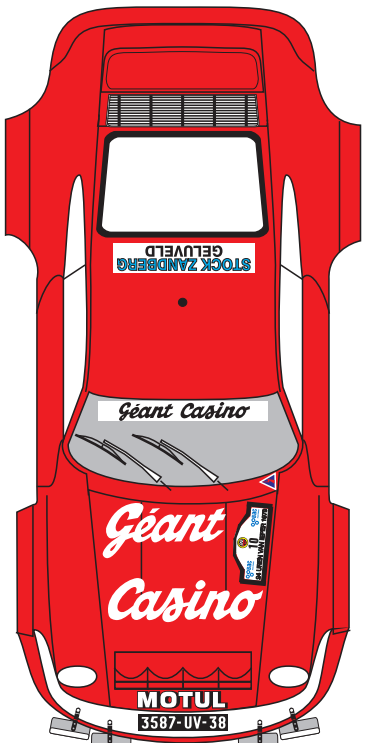
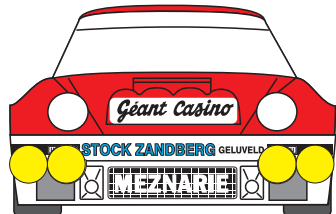
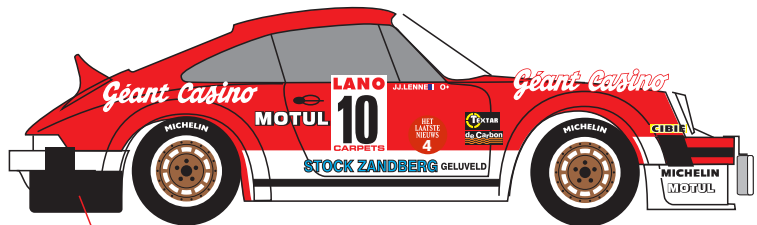

Bavette à réaliser en plomb?

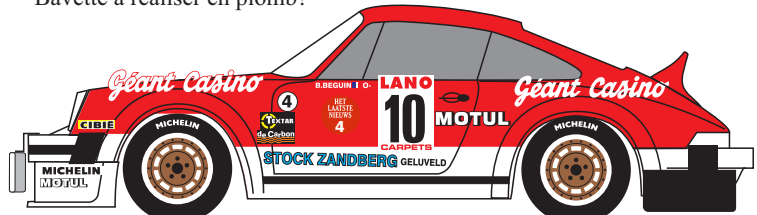

Nota: Le bouclier avant fut rapidement abîmé, je ne connais d'ailleurs que des vues où il est cassé...

1ers au rallye d'Armor 1979

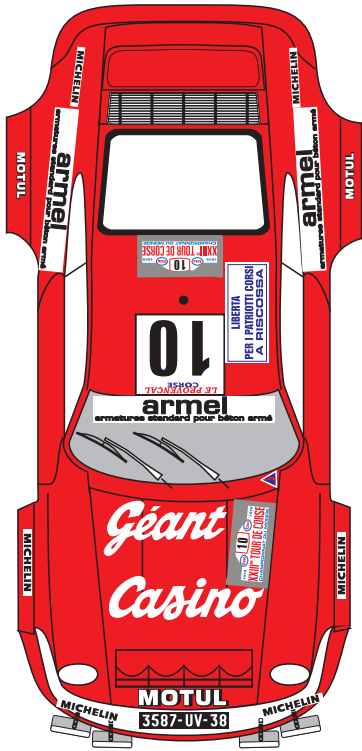
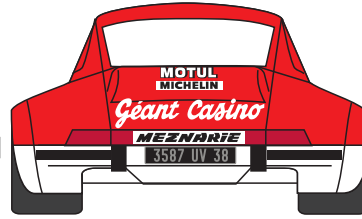
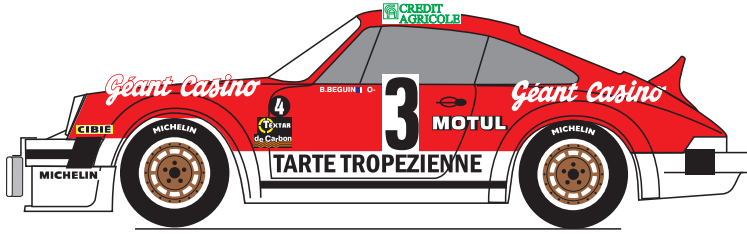
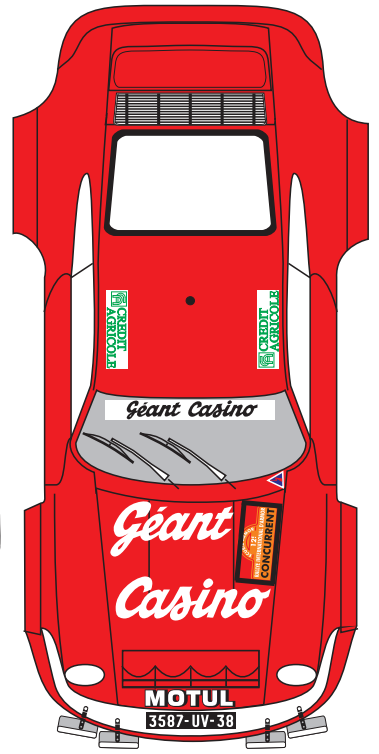
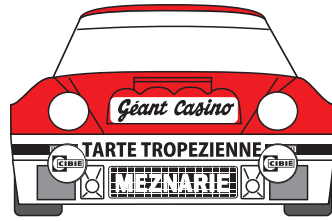
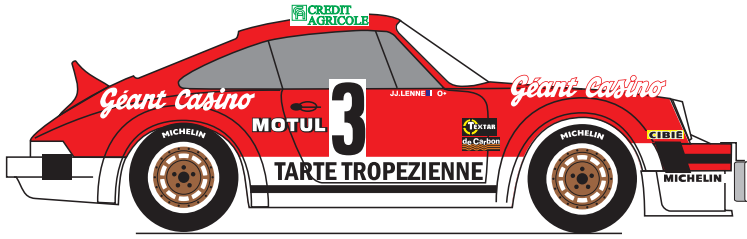

Ab. au Tour de Corse 1979

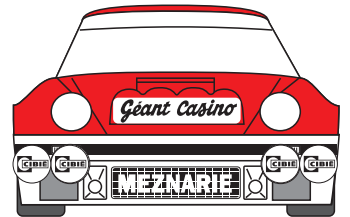
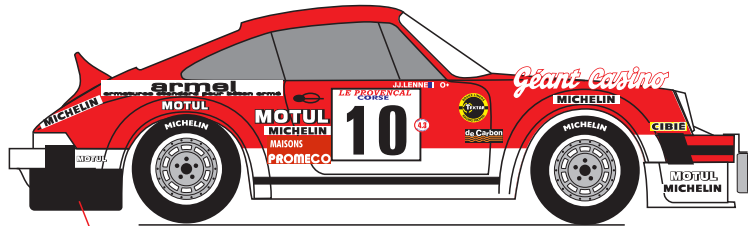

Bavette à réaliser en plomb?

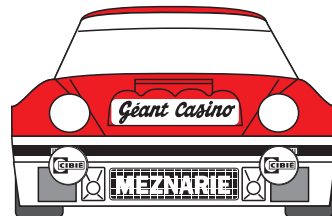
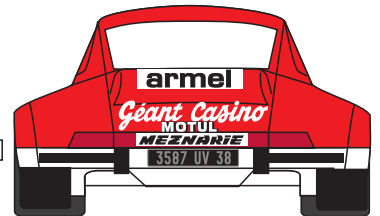
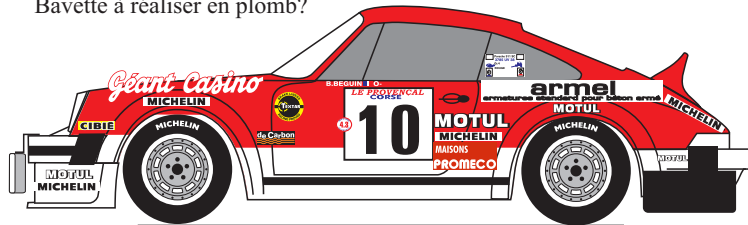

Bavette à réaliser en plomb?

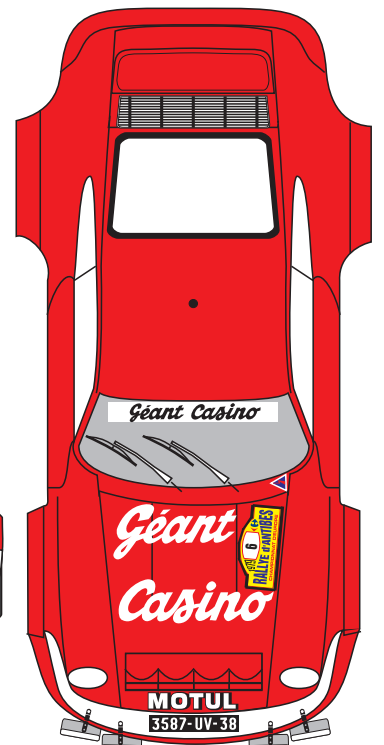
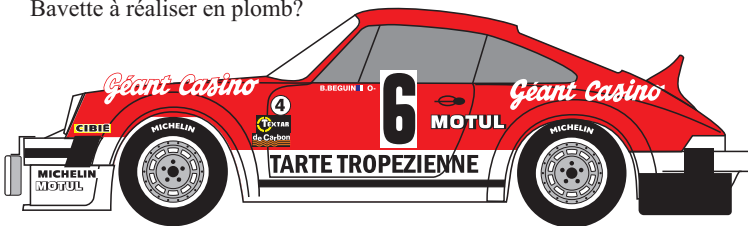

1ers au rallye d'Antibes 1979